

KENMERKEN

- KLEINE VEROUWERDE WONINGEN
- GROTE DIEPE TUIJEN
- WEINIG OPENBARE PARKEERPLEKKEN

PLATTEGROND - BESTAANDE SITUATIE

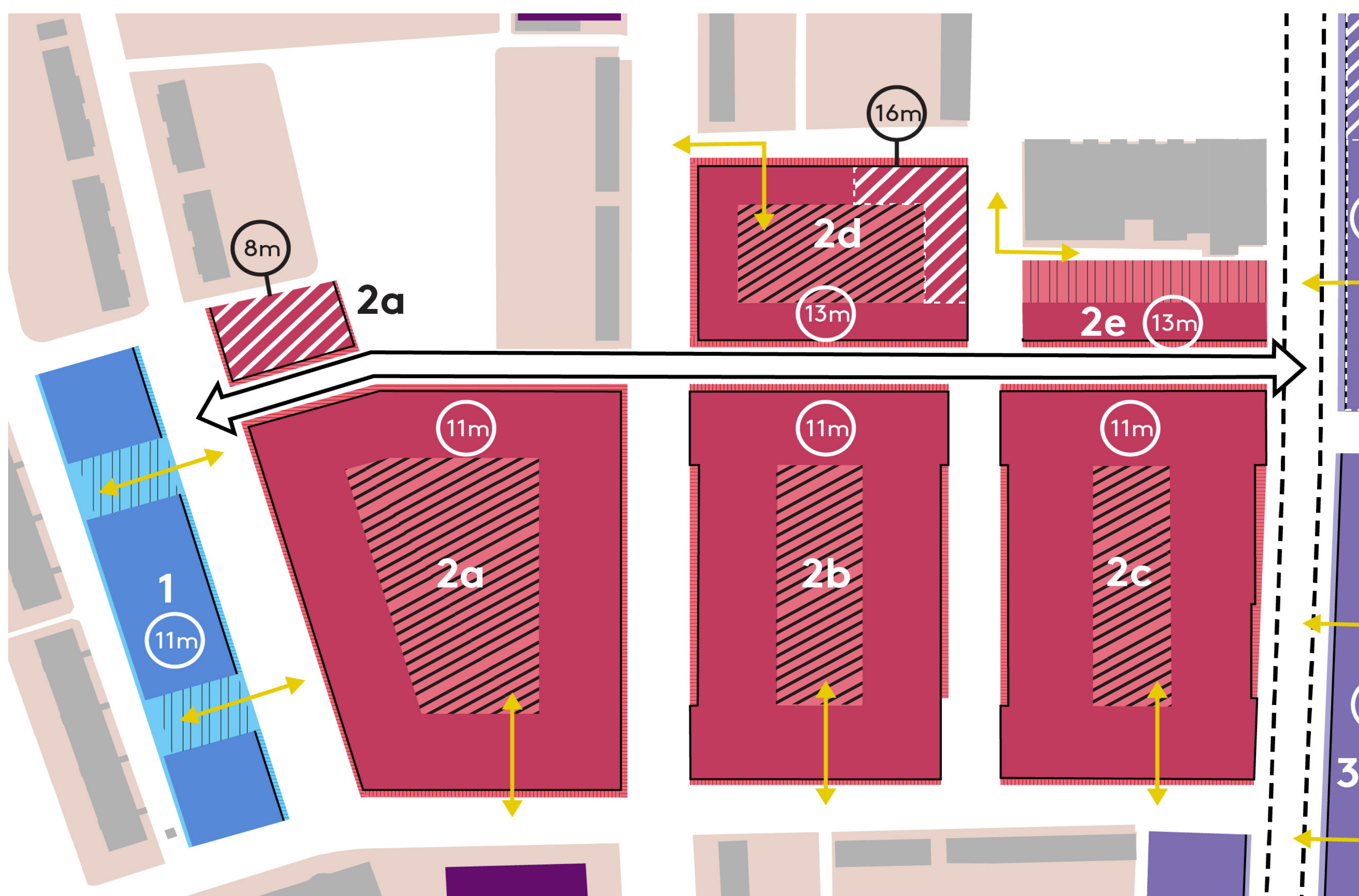

OPMERKINGEN OMWONENDEN

- MAXIMALE BOUWVOLUMES ZIJN AAN DE GROTE KANT
- VELD 2A: VOORKOM INKIJK VANUIT NIEUWE APPARTEMENTEN OP BESTAANDE ACHTERTUJNEN AAN DE COLIJNSTRAT 20-30 EN VANUIT 'SPECIAL' OP NAASTGELEGEN WONINGEN HEEMSKERKSTRAT 13-15
- VELD 2D: NEMEN DE APPARTEMENTEN NIET TEVEEL ZON WEG BIJ DE WONINGEN AAN DE DR. COLIJNSTRAT DE DR. SLOTEMAKER DE BRUINEPLEIN
- VELD 2E: ZORG OM UITZICHT EN PRIVACY OP TERRASSEN VAN BOVENWONINGEN WINKELS BRUINEPLEIN
- SCHOKKINGSTRAT: WONINGEN DIRECT AAN DE OVERZIJDE VAN BESTAANDE WONINGEN ZORGEN VOOR MEER INKIJK EN MINDER GROEN UITZICHT
- BINNENHOVEN: ZORGEN OM SOCIALE VEILIGHEID

PLATTEGROND - RANDVOORWAARDEN

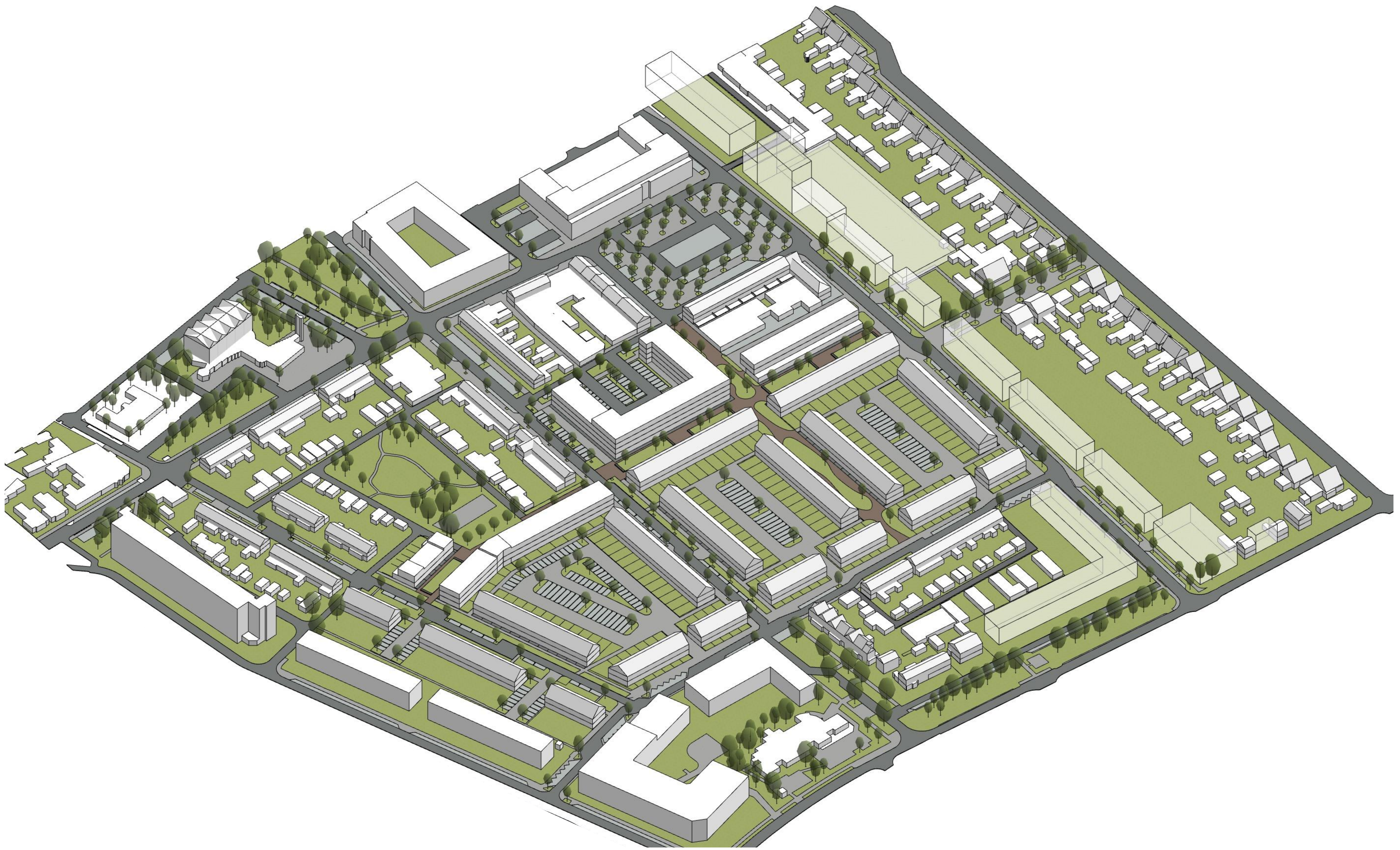

VOORSTEL 1

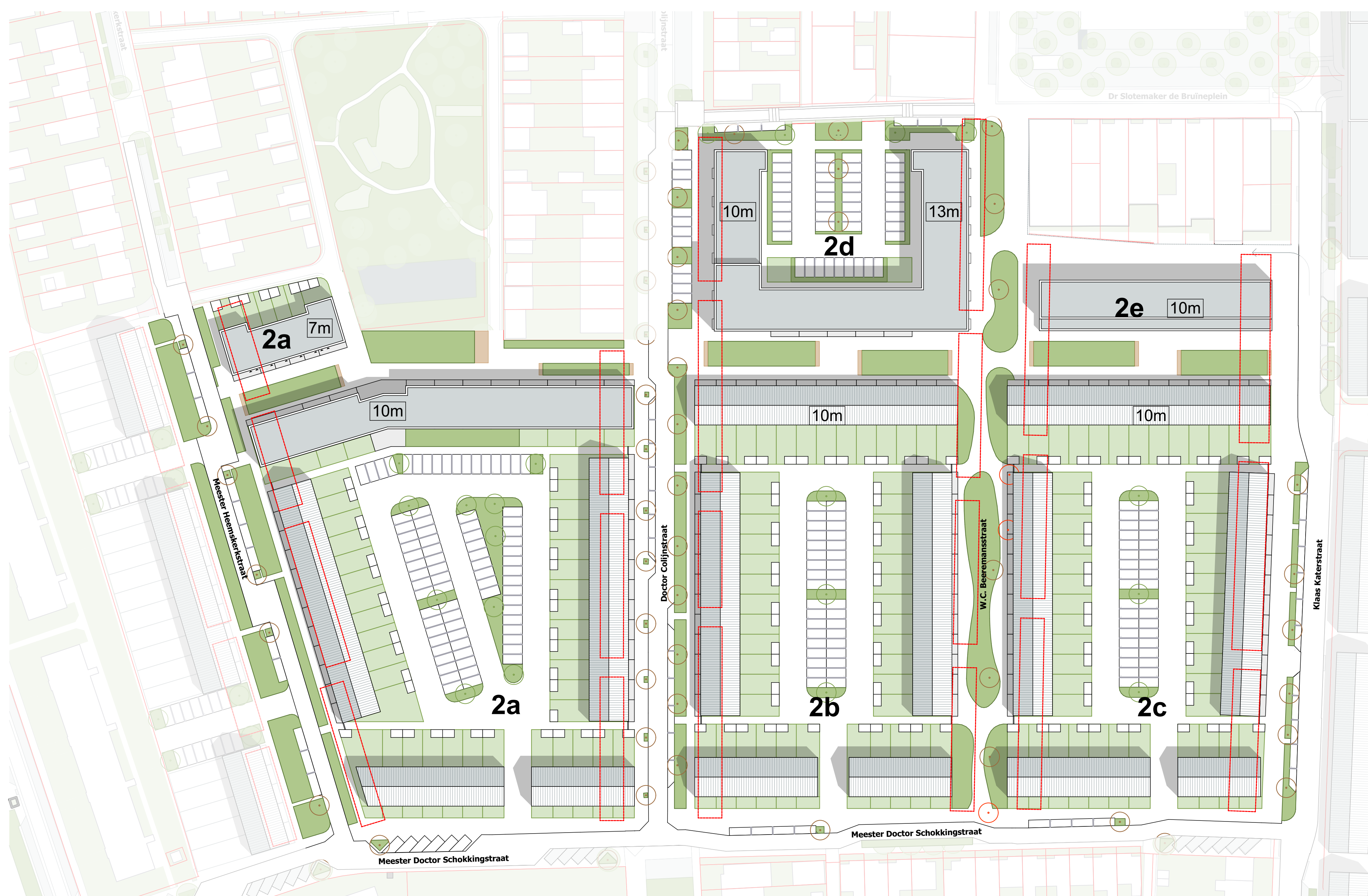

WIJZIGINGEN

- VELD 2D: BOUWBLOK IS IN Z'N GEHEEL 1 VERDIEPING LAGER DAN DE MAXIMALE BOUWHOOGTE. 3 EN 4 VERDIEPINGEN HOOG
- SCHOKKINGSTRAAT: WONINGEN HEBBEN EEN VOORTUIN VOOR MEER AFSTAND TOT DE WONINGEN AAN DE OVERZIJDE
- VELD 2E: BOUWBLOK IS 3 VERDIEPINGEN HOOG IPV DE MAXIMALE BOUWHOOGTE VAN 4 VERDIEPINGEN. GRONDGEBONDEN STADSWONINGEN MET DAKTERRAS AAN DE SPEELSE STRAAT
- DR. SCHOKKINGSTRAAT: MET VOORTUINEN. VARIATIE IN HET PLAN EN MEER AFSTAND TOT DE WONINGEN AAN DE OVERKANT.

RUIMTE VOOR OPMERKINGEN

PLATTEGROND

SPEELSE STRAAT | WC BEEREMANSSTRAAT

AUTOVRIJE RUIMTEN VOOR DE BUURT

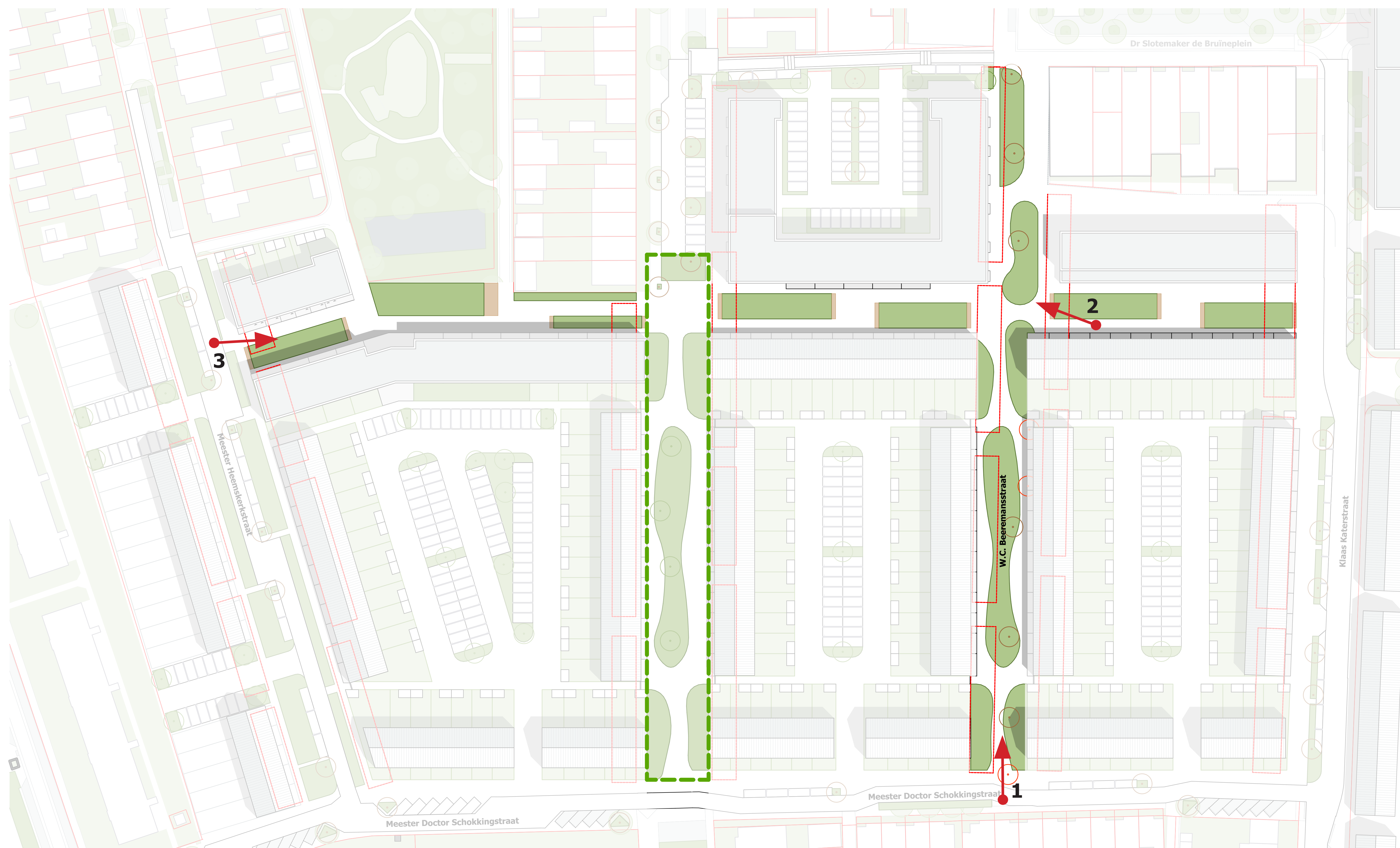

AUTOVRIJE SPEELSE STRAAT EN WC BEEREMANSSTRAAT. OPTIE COLIJNSTRAAT OOK DEELS AUTOVRIJ



1
WC BEEREMANS STRAAT - NU



2
SPEELSE STRAAT - NIEUW



1
WC BEEREMANS - AUTOVRIJ



3
SPEELSE STRAAT - NIEUW

SPEELSE STRAAT | WC BEEREMANSSTRAAT

AUTOVRIJE RUIMTEN VOOR DE BUURT

Het Franse Gat

Wonen nu en straks

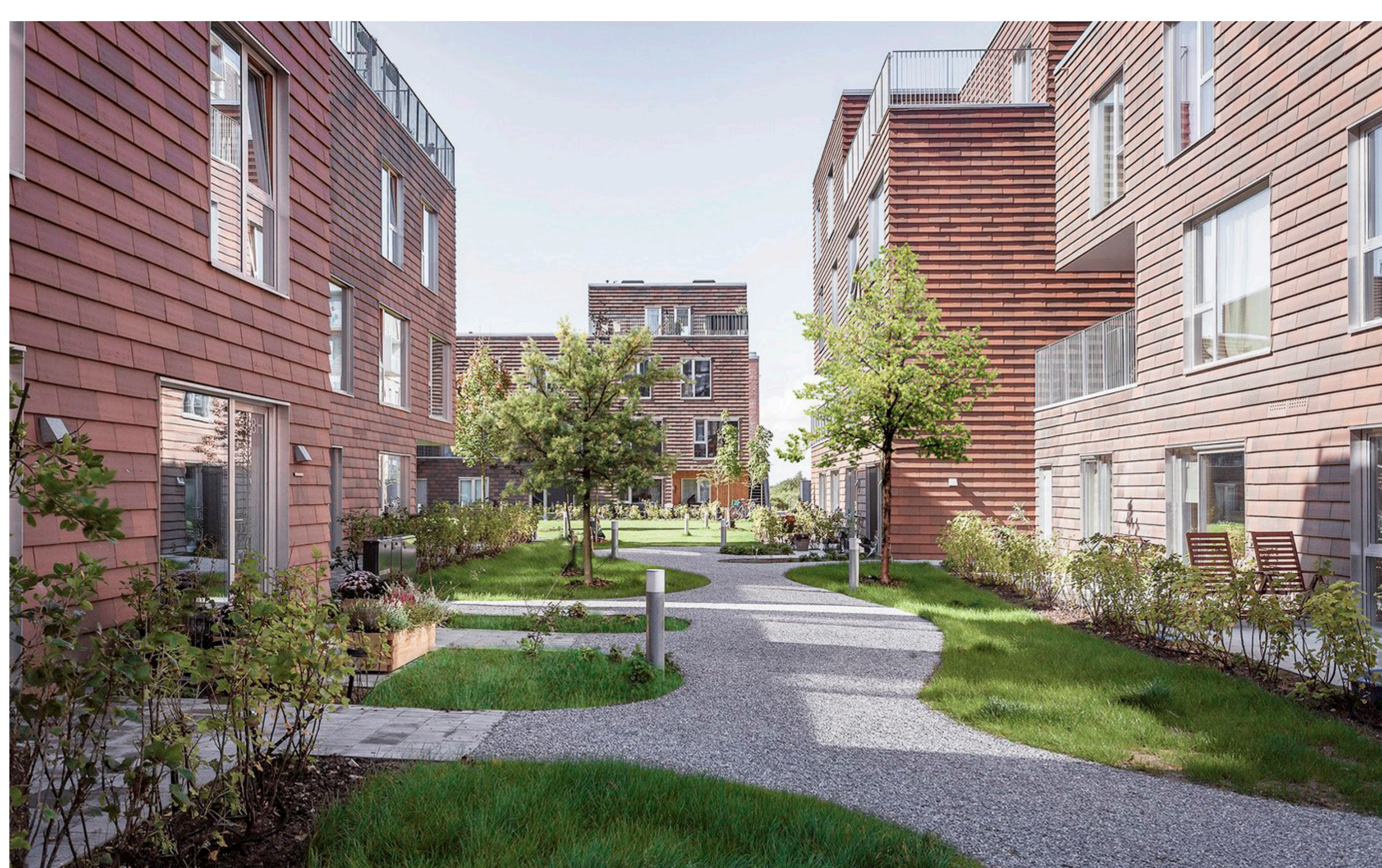

RUIMTE VOOR OPMERKINGEN

FRANSE GAT VERNIEUWT

Patrimonium
WOONSERVICE

KA

Koöperatieve
Architecten
Werkplaats

MEESTER DOCTOR SCHOKKINGSTRAAT

STRAATBREEDTE

BESTAANDE SITUATIE



VOORSTEL KAW



MEESTER DOCTOR SCHOKKINGSTRAAT

KANSEN BIJ HERINRICHTING

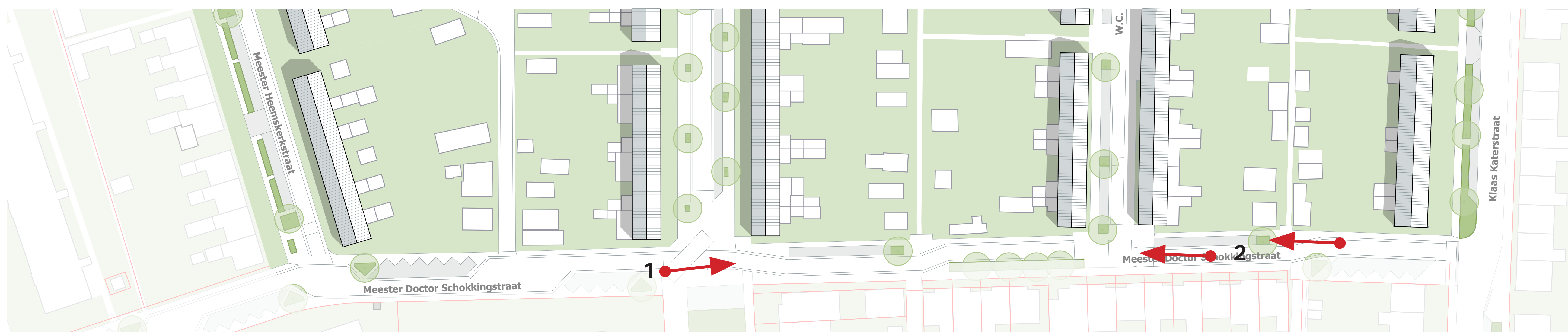

OPMERKINGEN

WOONSTRAAT MET VOORGEVELS EN KOPGEVELS MET TUIJEN
SLINGERENDE STRAAT
WEG LIGT OP ÉÉN NIVEAU MET DE STOEP, DAARDOOR OVERLAST VAN FIETSERS EN SCOOTERS OP VOETPAD

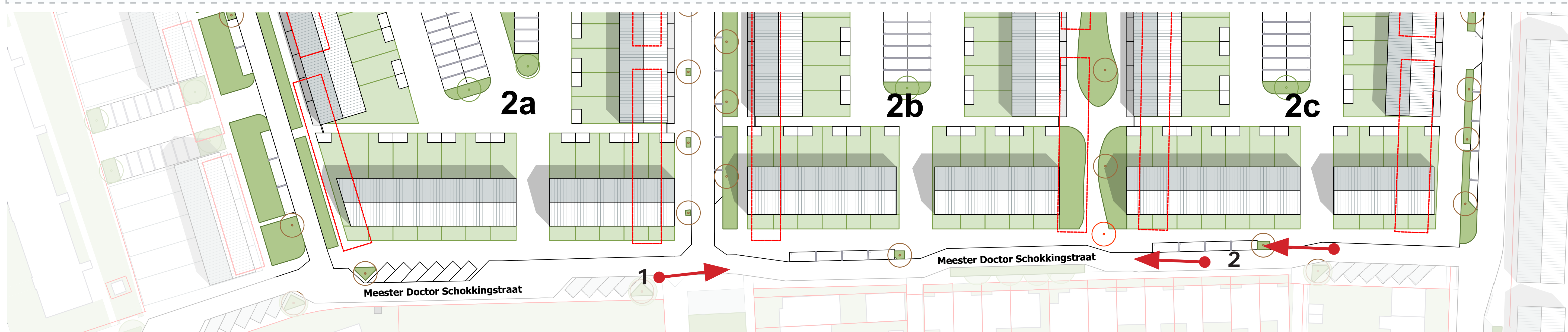

OPMERKINGEN OP RANDVOORWAARDEN DOOR OMWONENDEN

MEER INKIJK IN ONZE WONINGEN
VOORSTEL OM ENTREE WONINGEN OM TE DRAAIEN:
TUIJN AAN DE STRAAT OP HET ZUIDEN

WIJZIGINGEN

VOORTUJNEN GEEFT VARIATIE IN HET PLAN
MEER AFSTAND TOT DE WONINGEN AAN DE OVERKANT DOOR VOORTUJN

KANSEN BIJ HERINRICHTING - RUIMTE VOOR OPMERKINGEN

HUURDERSGROEP

BINNENHOVEN | PARKEREN

PARKEREN CENTRAAL

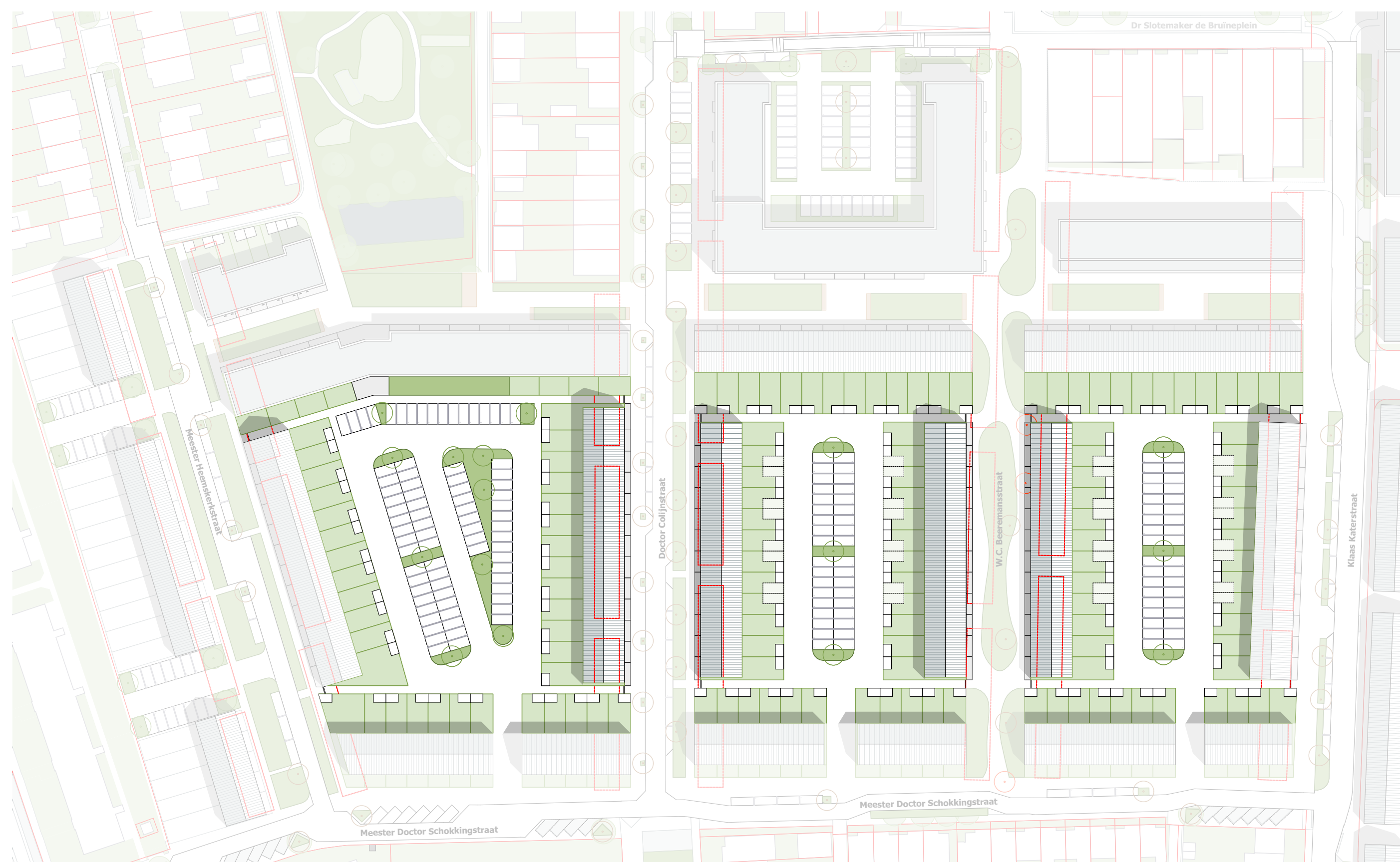

AANVULLEND PARKEREN IN DE ACHTERTUINEN
MINDER RUIMTE VOOR GROEN TUSSEN PARKEREN



AUTOVRIJE STRATEN - GROENERE BINNENTERREINEN

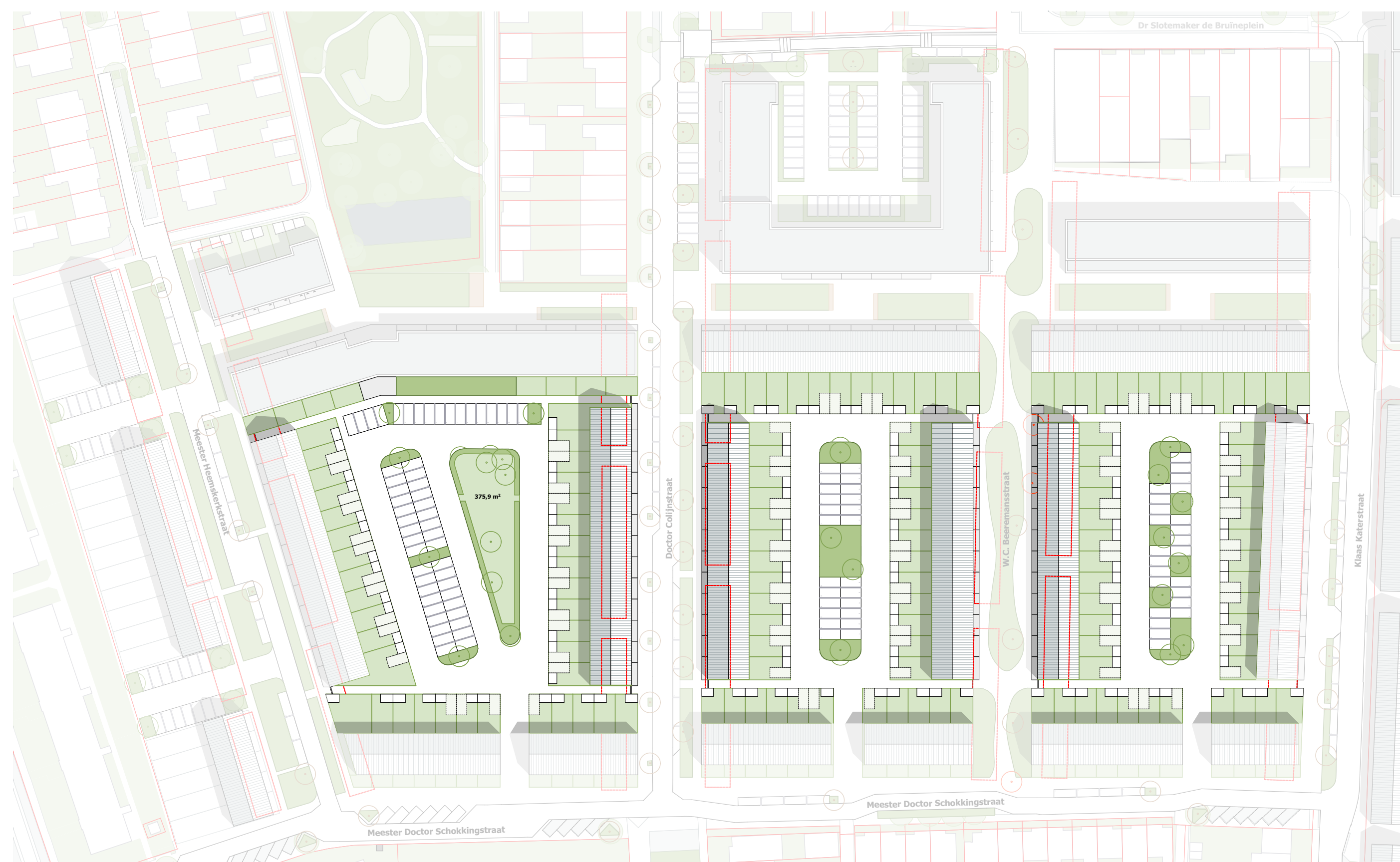

PARKEREN IN DE ACHTERTUIN VERPLICHT
AANVULLEND PARKEREN IN BINNENTEREIN



RUIMTE VOOR OPMERKINGEN

FRANSE GAT VERNIEUWT



Koöperatieve
Architecten
Werkplaats

HUURDERSGROEP

OVERGANG OPENBAAR - PRIVE DE DELFTSE STOEP

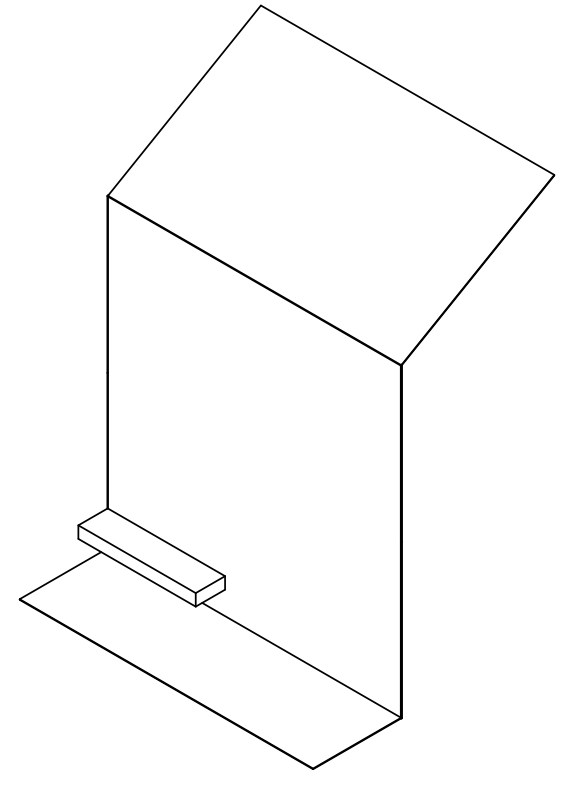

Bankje



RUIMTE VOOR
OPMERKINGEN

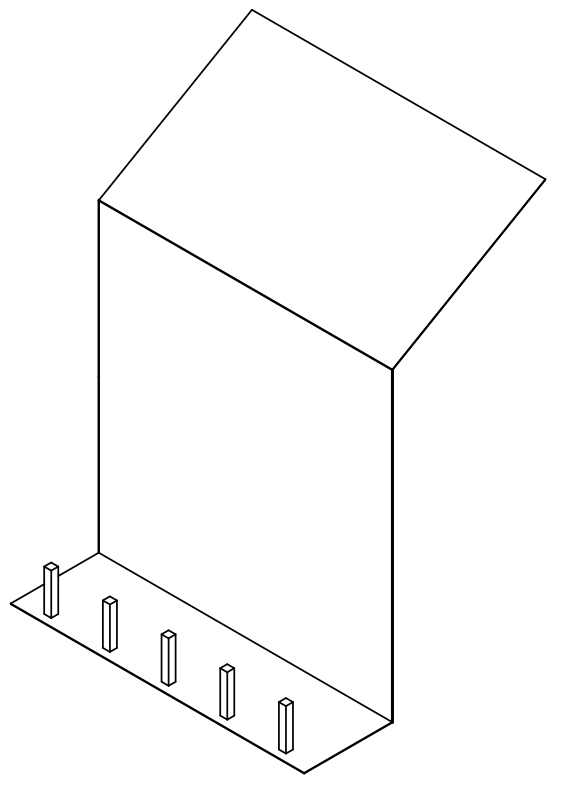

Paaltjes



RUIMTE VOOR
OPMERKINGEN

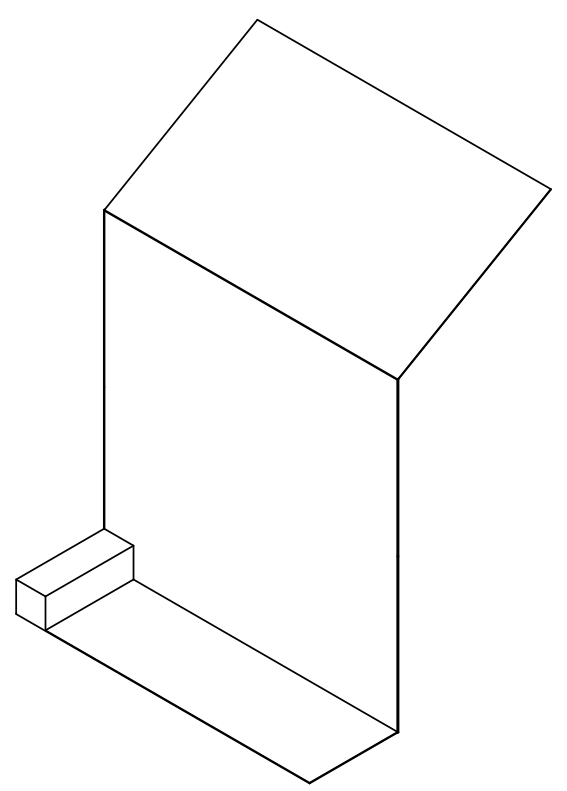

Haaks zitelement



RUIMTE VOOR
OPMERKINGEN

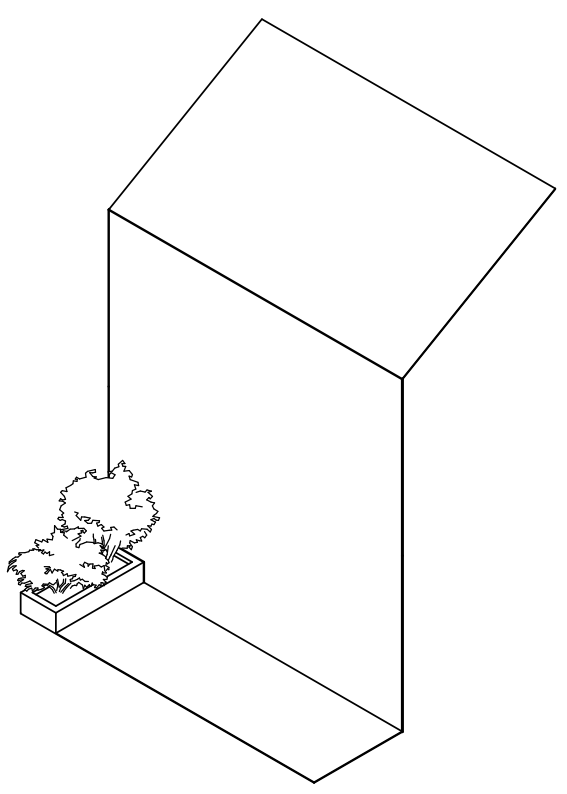

plantenbak



RUIMTE VOOR
OPMERKINGEN

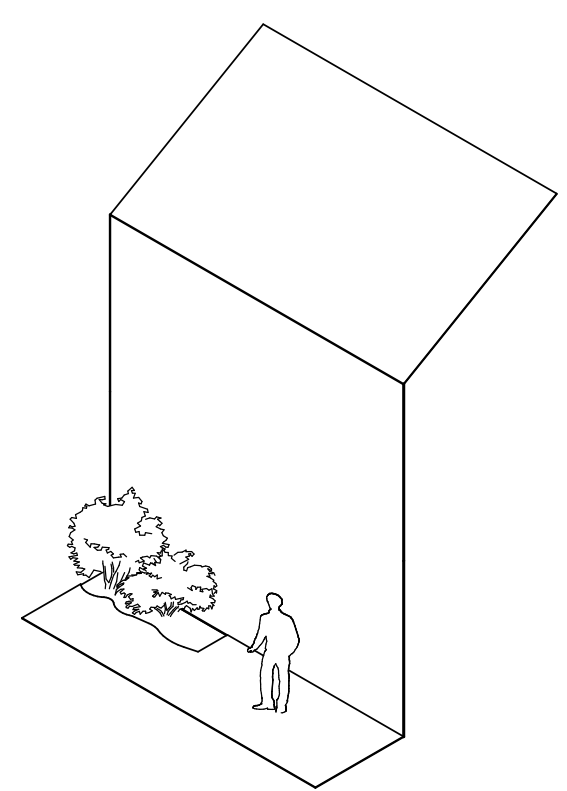

vrije invulling



RUIMTE VOOR
OPMERKINGEN

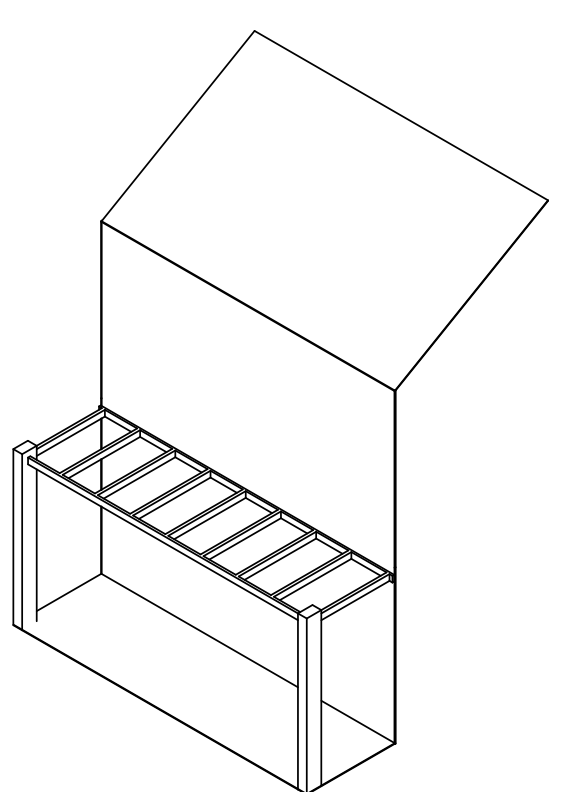

pergola



RUIMTE VOOR
OPMERKINGEN

DOCTOR COLIJNSTRAAT

BOUWMASSA 2D

BESTAANDE SITUATIE

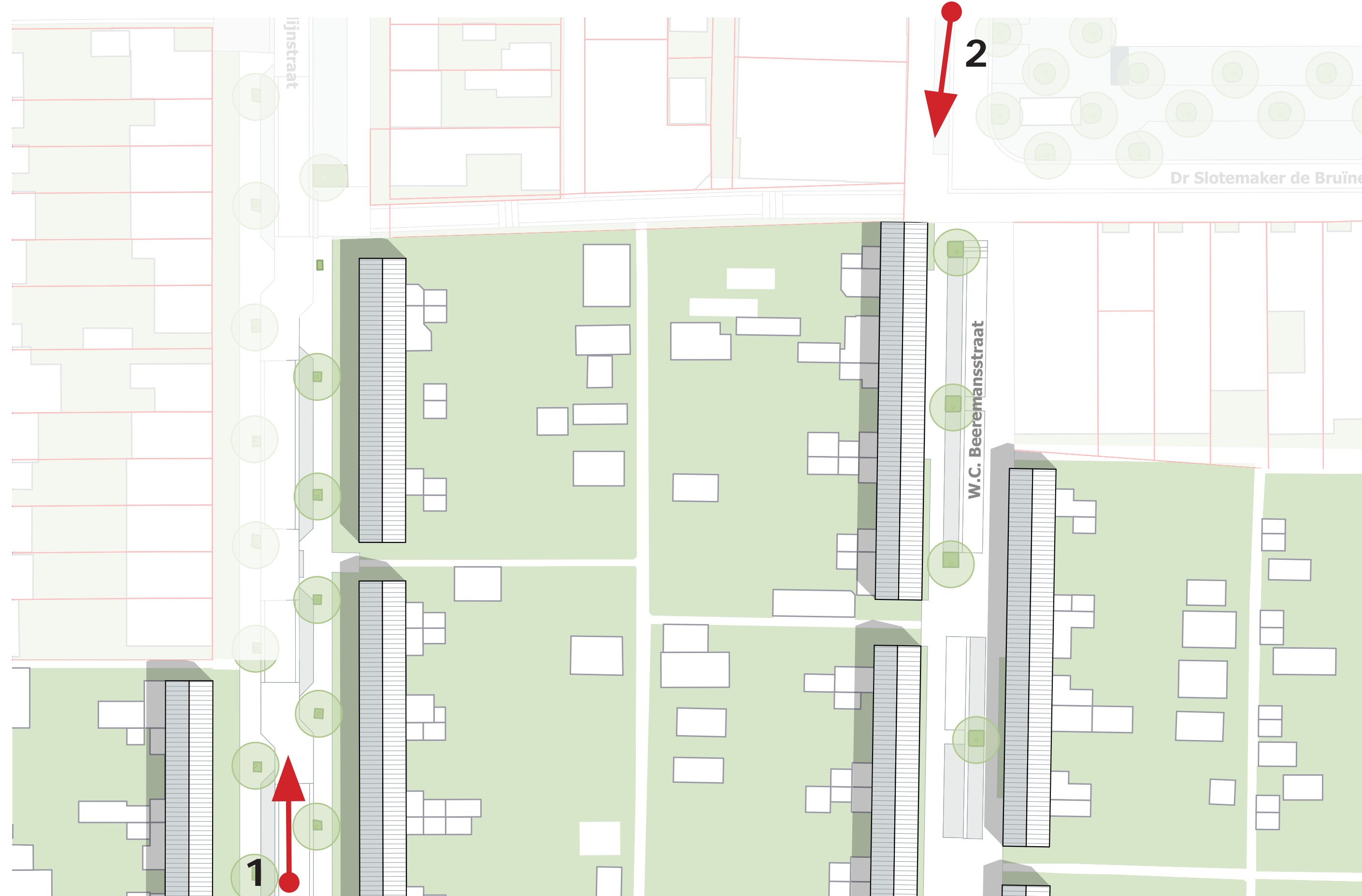

KENMERKEN

AFSTAND BEBOUWING TOT KOOP-
WONINGEN: 19 METER
HOOGTE GOOT: 5,1 METER
HOOGTE NOK: 7 METER

OPMERKINGEN OMWONENDEN

- ZORG OM SCHADUW OP ZONNEPANELEN BIJ NR 53
- AFSTAND NIEUWBOUW LIEFST MIN. 25 METER: RUIMTE VOOR PARKEREN EN PRIVACY
- BRENG DE 500M2 GROEN VAN HET SPEELVELD TERUG IN DE STRAAT

RUIMTE VOOR
OPMERKINGEN

KAW VOORSTEL 1

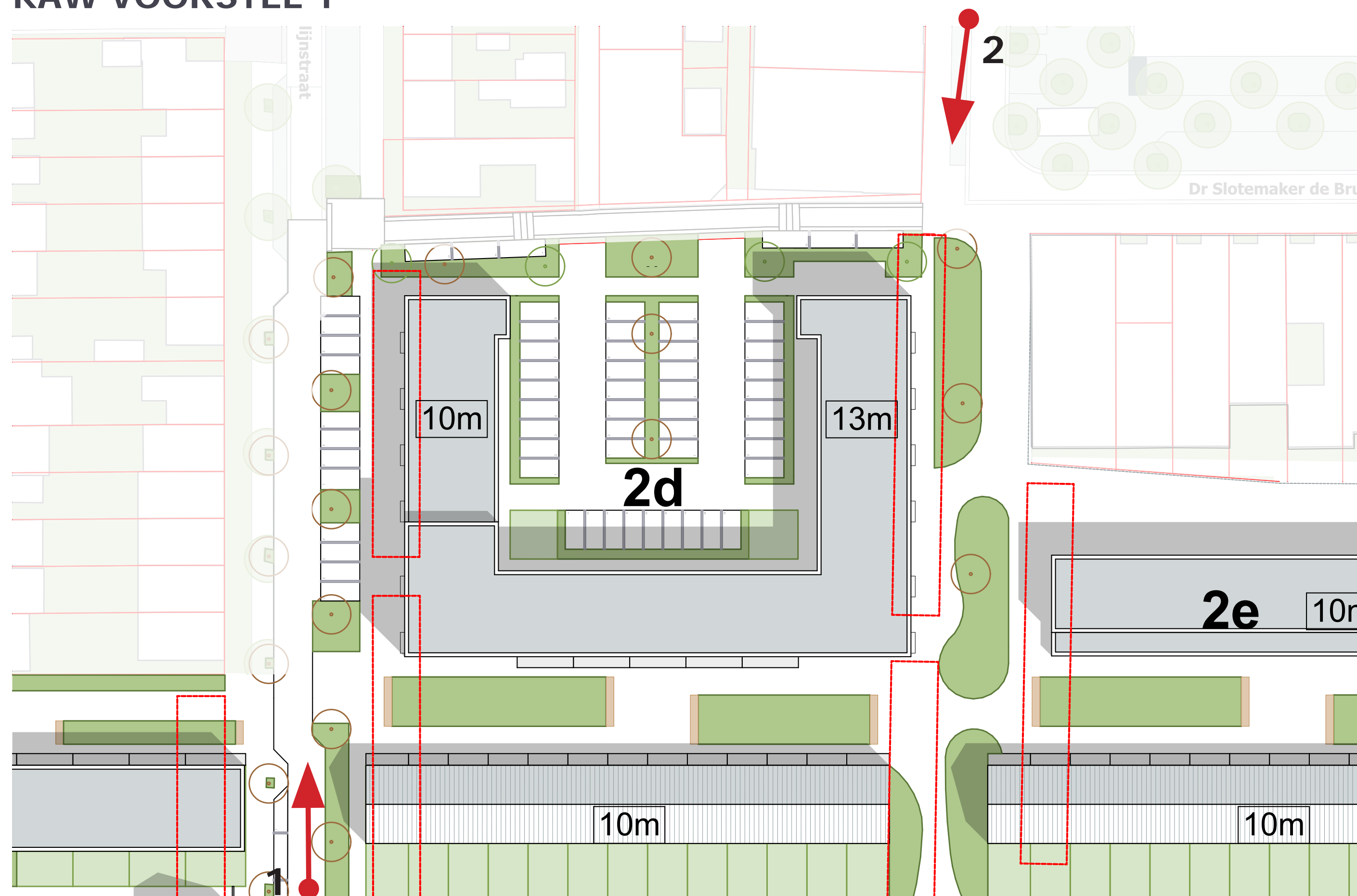

KENMERKEN

AFSTAND BEBOUWING TOT KOOP-
WONINGEN: 23 METER
HOOGTE: 10 METER

RUIMTE VOOR
OPMERKINGEN

KAW VOORSTEL 2

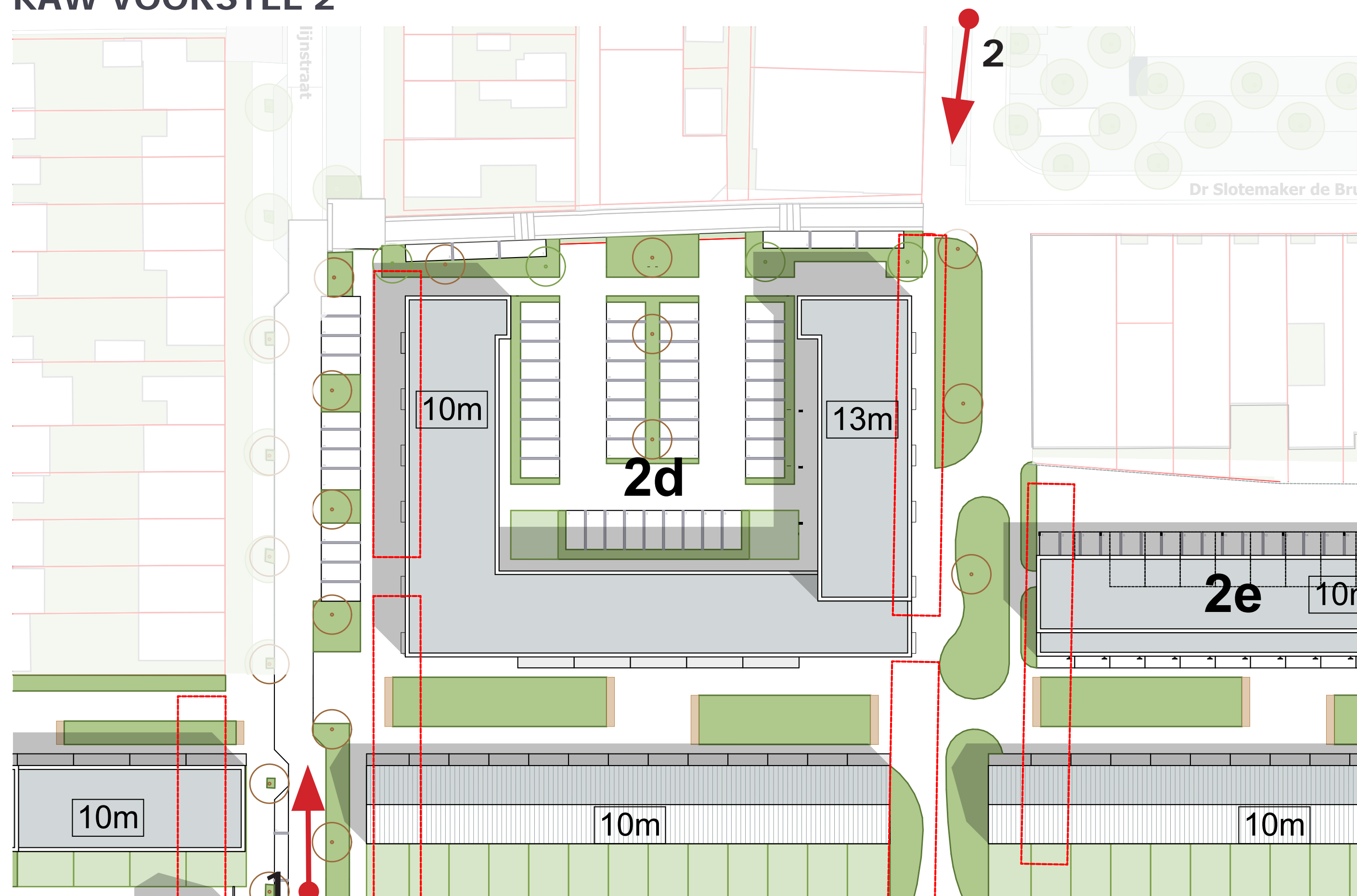

KENMERKEN

AFSTAND BEBOUWING TOT KOOP-
WONINGEN: 23 METER
HOOGTE: 10 EN 13 METER

RUIMTE VOOR
OPMERKINGEN

RUIMTE VOOR OPMERKINGEN

DOCTOR COLIJNSTRAAT

BOUWMASSA 2D

DOCTOR COLIJNSTRAAT



BRUÏNEPLEIN

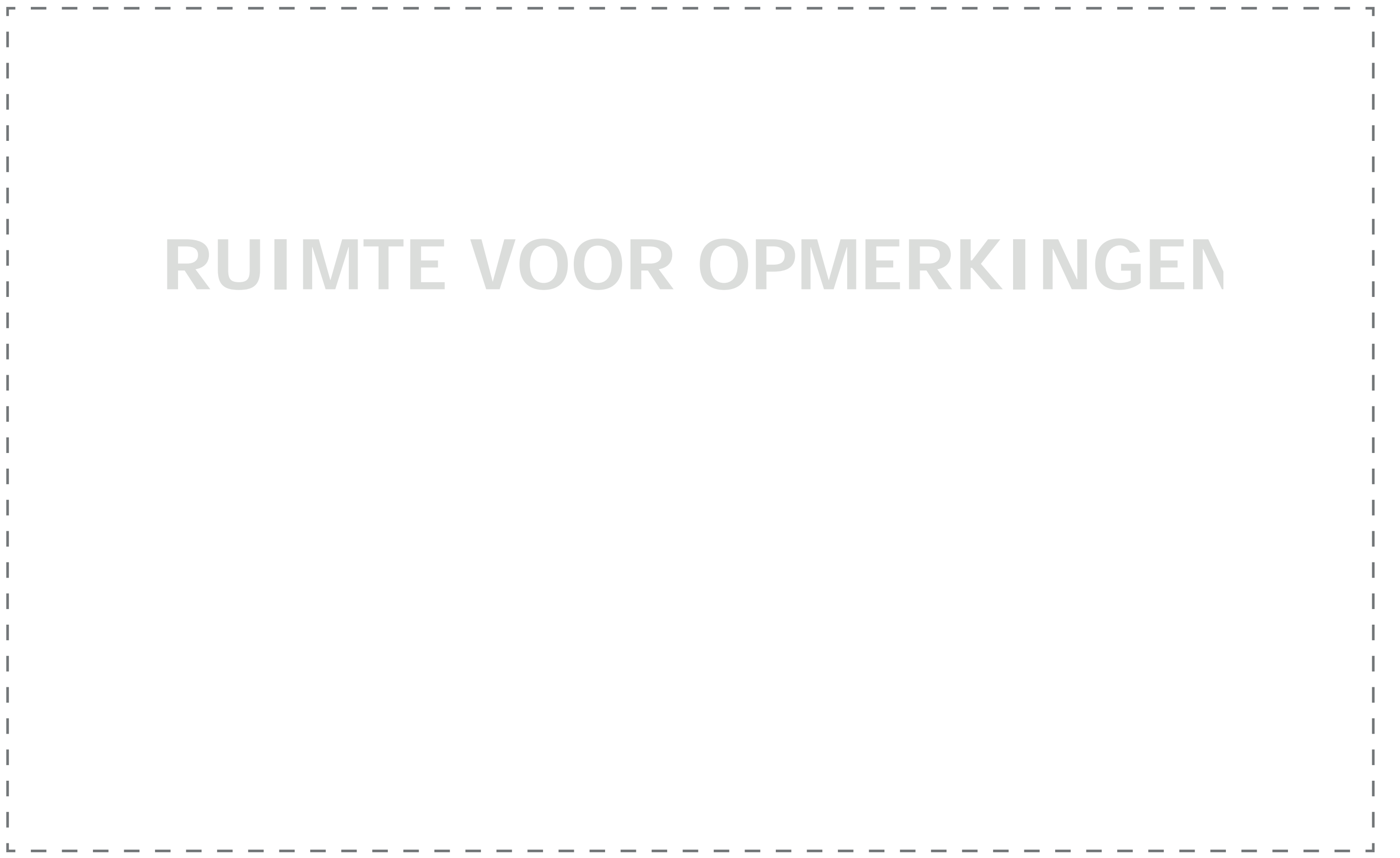

DOCTOR COLIJNSTRAAT BOUWMASSA 2A

BESTAAND

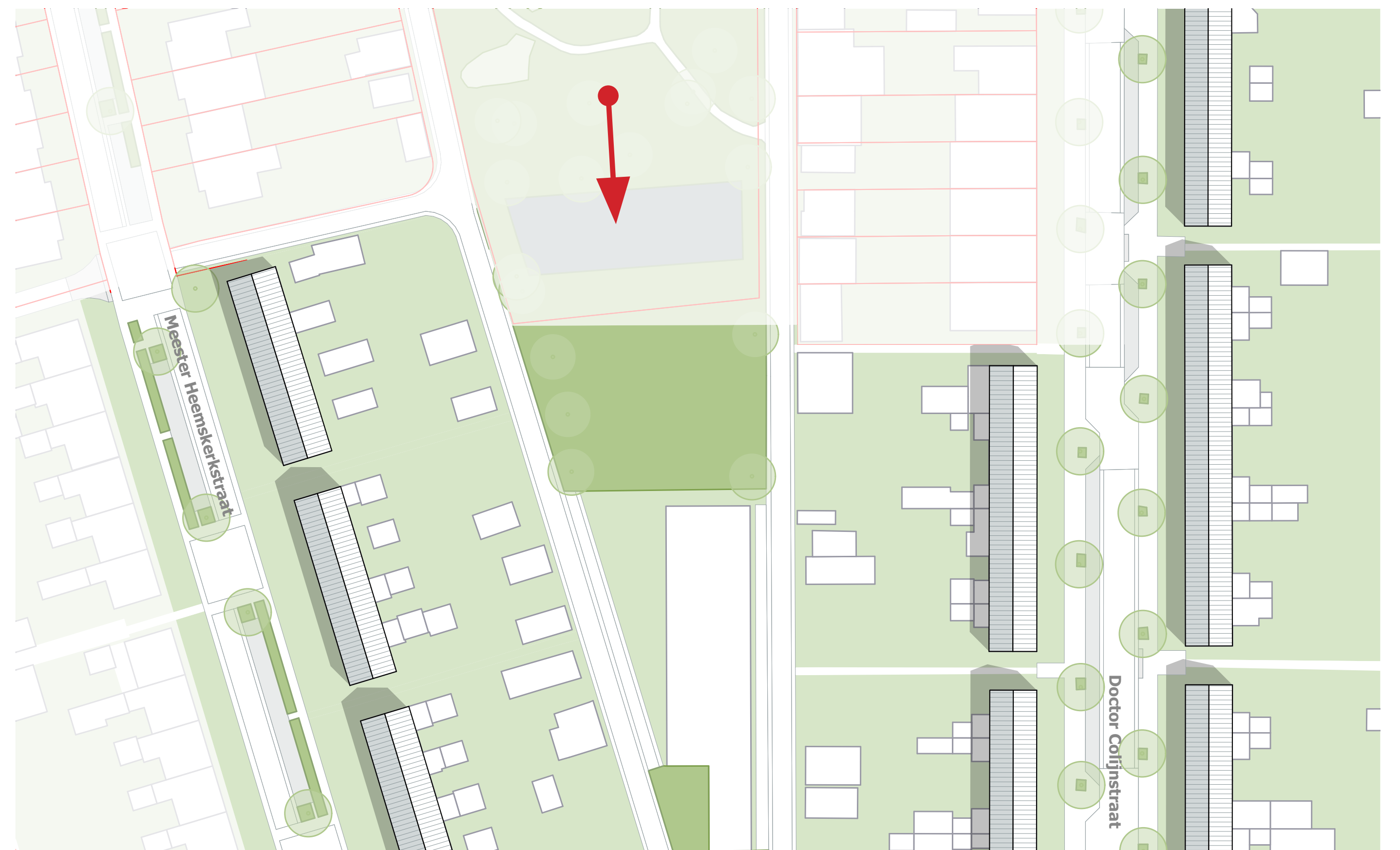

KAW VOORSTEL 1

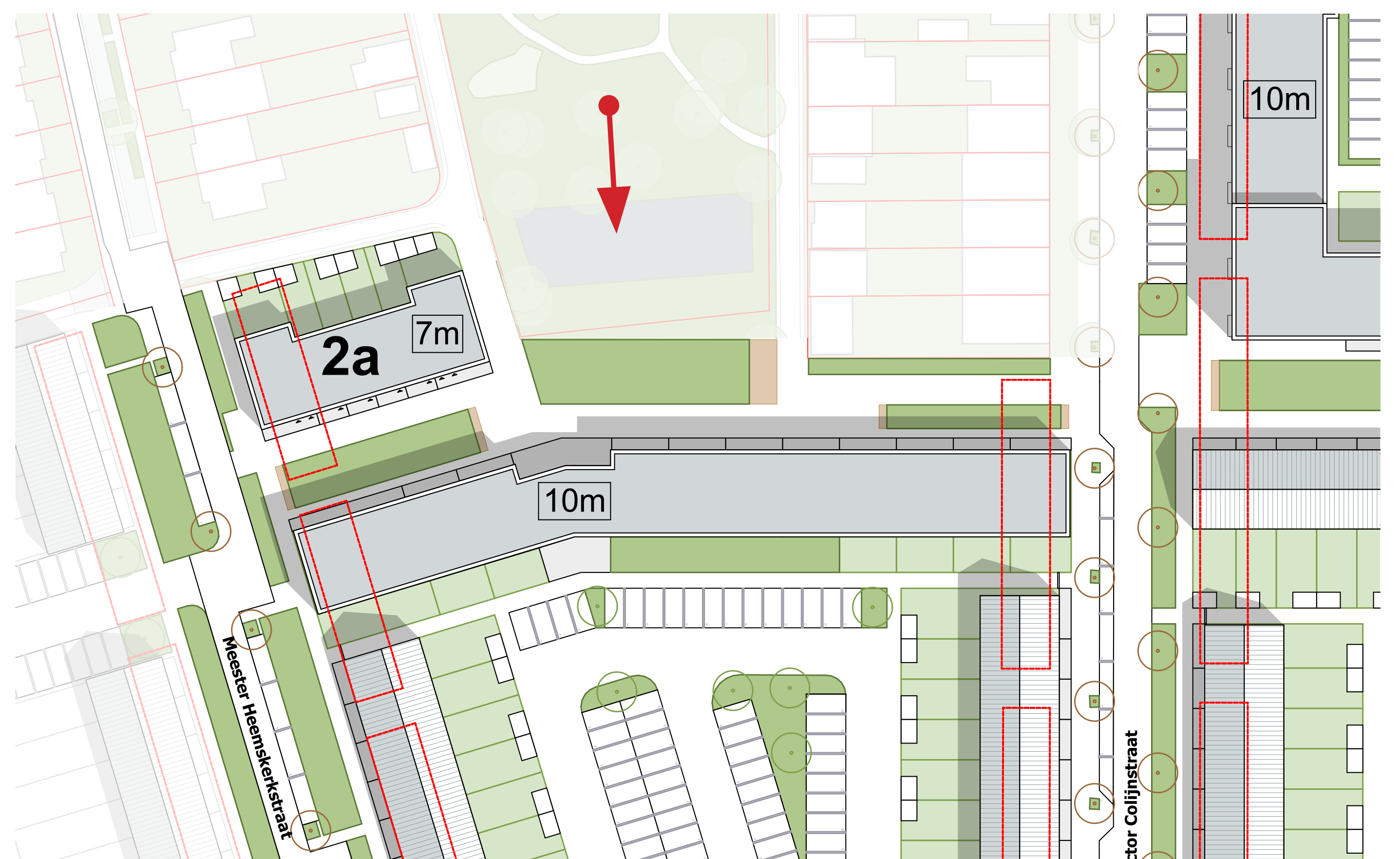

KAW VOORSTEL 2

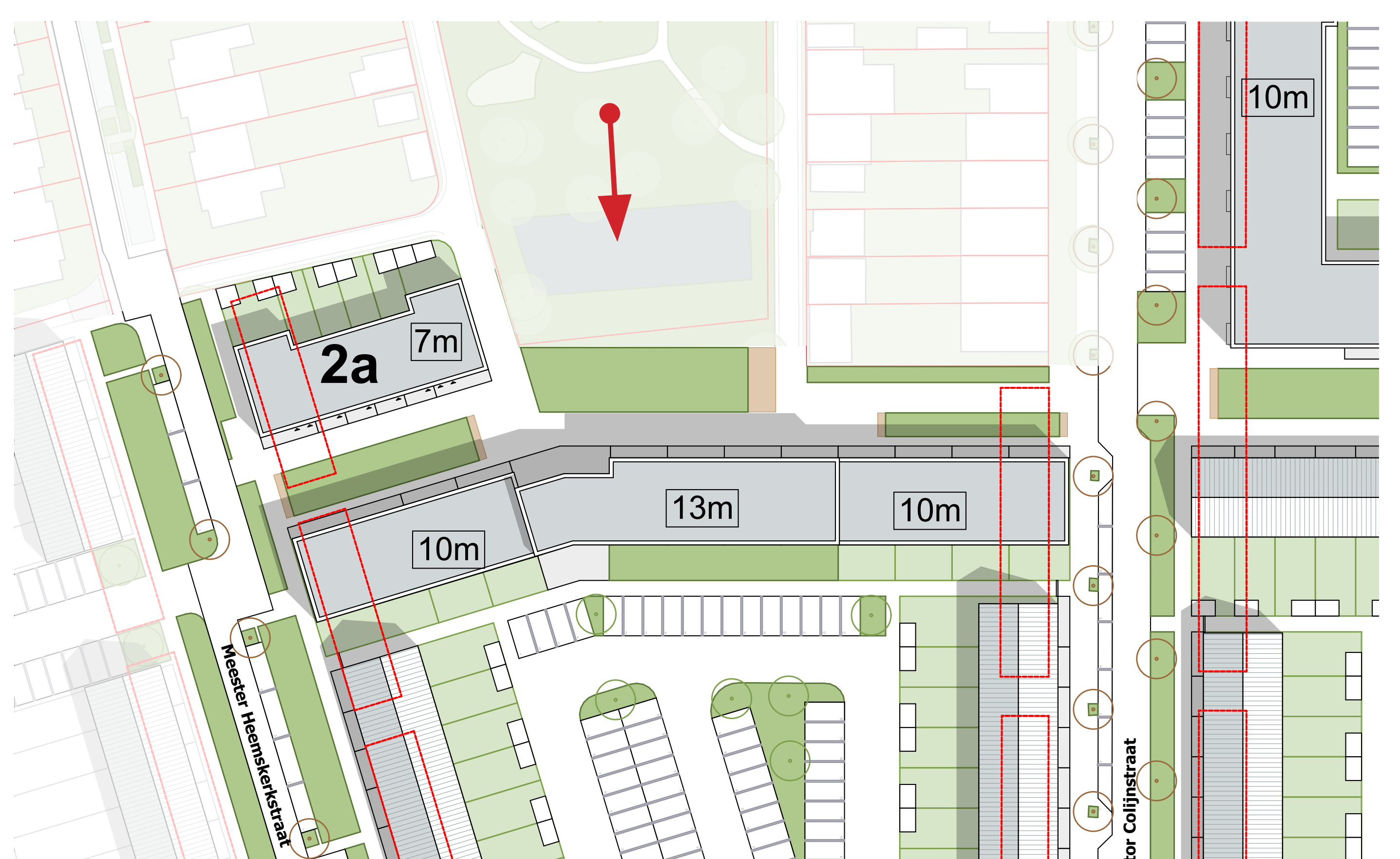

RUIMTE VOOR OPMERKINGEN